

Assembly Instructions for Models SL36SUV & SL42SUV

IMPORTANT INFORMATION

Remove collar, tags, and leads from pet before placing it in the home to prevent possible entanglement.

Unwrap and remove all parts from the box. Keep the box and packing material until the product is assembled. In case of return or exchange, failure to return product in similar condition as received could result in limited reimbursement. Please save sales receipt as proof of purchase for warranty purposes. Check to ensure you have all the parts below. If you discover any parts are missing, immediately call our toll-free service helpline at 1-800-428-8560 (Monday - Friday 9 a.m. to 4 p.m. EST) or email customer service at info@midwesthomes4pets.com.

PARTS IDENTIFICATION

A- Fold & Carry Pet Home

B- Plastic Pan

C- Plastic Carrying Handle(s)

ASSEMBLY INSTRUCTIONS

1. Remove the folded Pet Home from the carton so that the Plastic Pan (B) is on the bottom. Unlatch the Locking Device located on the side.
2. Grab any wire on the top panel and turn it like the page of a book. Then grab the Pet Home with both hands and pull upwards. This will form the top and the sides.
3. Make sure the bottoms of the 2 Side Panels rest inside the Bottom Panel (as illustrated), and that one edge of the Top Panel is "inside" the Side Panel and "outside" of the other Side Panel.

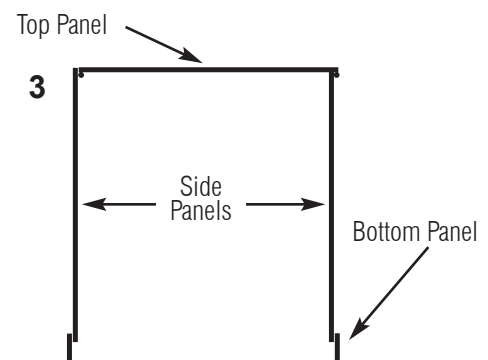
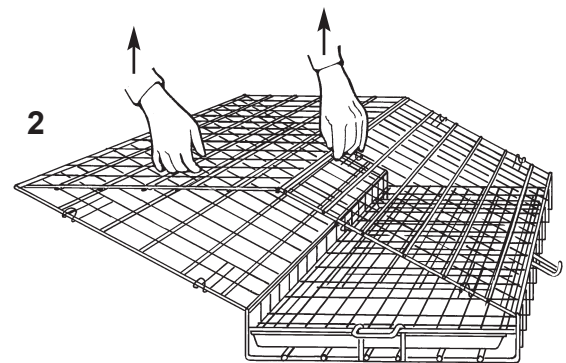
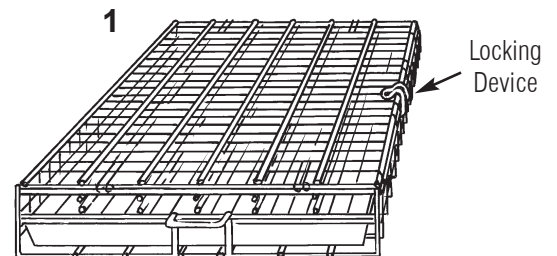

4. Reach in the home and pull the Door Panel forward until it fits into the clips on the ends of the Side Panels.

5. To secure the Door Panel to the Top Panel, gently pull forward on the Door Panel while pushing down on the Top Panel. Then fit the hooks over the end wire on the top.

Repeat Step 5 with the end panel.

6. Secure the Plastic Pan inside the Pet Home with the Pan Stop attached to the front wire of the Bottom Panel of the home.

7. To disassemble, reverse this process.

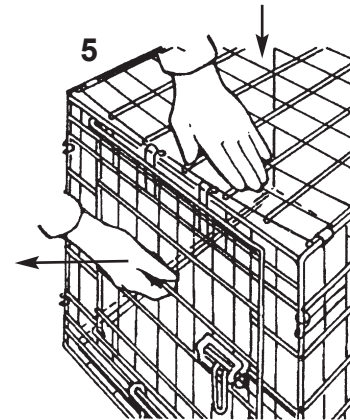
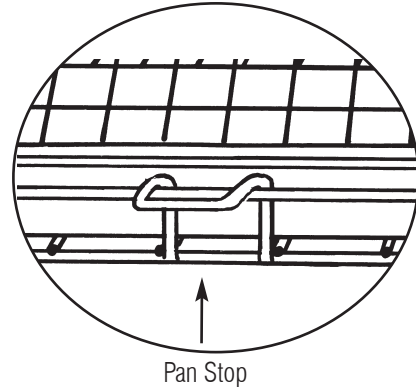
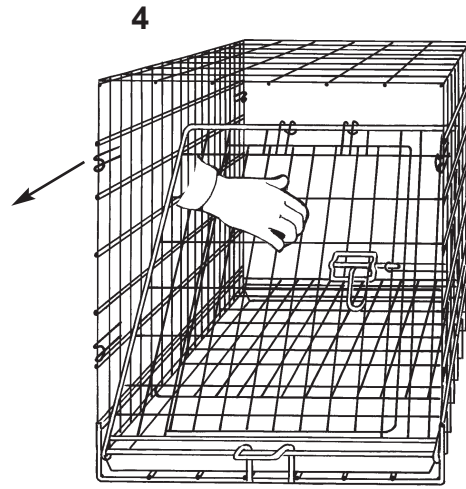

NOTES: To protect the finish of your Pet Home and the bottom pan, use only mild, non-abrasive cleaners and water. Any coarse scrubbing or abrasive materials could damage the finish.

DO NOT expose the plastic pan to direct sunlight for extended periods of time as this may lead to warping or damage to the pan.

To help reduce noise, place a piece of carpet or cut a piece from the crate carton and place it inside the crate beneath the pan.

The plastic handles are provided to transport the crate when it is in the folded position and are not intended for use when the crate is fully assembled. To remove the handles from the crate, push down firmly until they disengage and do not twist them.

TOLL-FREE SERVICE HELPLINE: If you have any problems or questions with the assembly of your Solutions Side-by-Side SUV Crates, call our Service Helpline at: 1-800-428-8560 between 9:00 a.m. and 4:00 p.m. (EST) Monday through Friday.

LIMITED MANUFACTURERS WARRANTY

1. For one (1) year from the date of original purchase, MidWest Homes For Pets ("MIDWEST") warrants to the purchaser of this pet home that, should it prove defective by reason of improper workmanship and/or material, the manufacturer will repair or replace, at its option, any defective part of the pet home, without charge for the part or for shipping. Replacement parts are warranted for the remainder of the original period.
2. **THIS WARRANTY DOES NOT COVER** defects in the wire enclosure caused by any animal, any physical abuse to or misuse of the pet home, any damage caused by the original purchaser or any third party, or any defects arising or discovered more than one (1) year from the original retail purchase date.
3. **STEPS TO OBTAIN WARRANTY SERVICE:**
 - A. The purchaser must call the manufacturer's HELPLINE, 800-428-8560, to report the alleged defect to a customer service representative or obtain missing parts.
 - B. The customer service representative will determine if the defect is covered by this warranty, and if it is, will authorize and instruct the purchaser in how to obtain corrective action.
 - C. The manufacturer may require the purchaser to present the sales receipt or other proof of purchase prior to authorizing any return or replacement. No returns or replacements will be permitted without proper authorization. If a return or replacement is authorized, you may be requested to return the item to the manufacturer or to make the item available for pick-up by the manufacturer.
4. **ANY EXPRESS WARRANTY NOT PROVIDED IN THIS WARRANTY DOCUMENT, AND ANY REMEDY FOR BREACH OF CONTRACT THAT, BUT FOR THIS PROVISION, MIGHT ARISE BY IMPLICATION OR OPERATION OF LAW, IS HEREBY EXCLUDED AND DISCLAIMED. THE IMPLIED WARRANTIES OF MERCHANTABILITY AND OF FITNESS FOR ANY PARTICULAR PURPOSE ARE EXPRESSLY LIMITED TO A TERM OF ONE (1) YEAR. SOME STATES DO NOT ALLOW LIMITATIONS ON HOW LONG AN IMPLIED WARRANTY LASTS, SO THE ABOVE LIMITATIONS MAY NOT APPLY TO YOU.**
5. **UNDER NO CIRCUMSTANCES SHALL THE MANUFACTURER BE LIABLE TO PURCHASER OR ANY OTHER PERSON OR ANY SPECIAL, INCIDENTAL OR CONSEQUENTIAL DAMAGES, WHETHER ARISING OUT OF BREACH OF WARRANTY, BREACH OF CONTRACT OR OTHERWISE, SOME STATES DO NOT ALLOW THE EXCLUSION OR LIMITATIONS OF INCIDENTAL OR CONSEQUENTIAL DAMAGES, SO THE ABOVE LIMITATIONS OR EXCLUSION MAY NOT APPLY TO YOU.**
6. This warranty gives you specific legal rights, and you may also have other rights which vary from state to state.

800-428-8560

midwesthomes4pets.com

P.O. Box 1031

Muncie, Indiana 47308



Instructions d'assemblage pour Modèles SL36SUV & SL42SUV

RENSEIGNEMENTS IMPORTANTS

Pour ne pas emmêler les objets, retirer le collier, la plaque d'identité et la laisse avant de mettre l'animal dans la cage.

Déballer et retirez toutes les pièces de la boîte. Conservez la boîte et le matériel d'emballage jusqu'à ce que le produit soit assemblé. En cas de retour ou d'échange, le produit doit être retourné dans un état semblable sans quoi le remboursement ne pourrait être que partiel. Prière de conserver le coupon de caisse comme preuve d'achat aux fins de la garantie. Vérifiez si toutes les pièces énumérées ci-dessous sont présentes. Si vous constatez qu'il manque des pièces ou si vous rencontrez un problème ou avez des questions au sujet de l'assemblage, appelez immédiatement la ligne d'assistance sans frais au 1-800-428-8560 (lundi – vendredi, 9 h 00 à 16 h 00 HNE) ou envoyez-nous un courriel à info@midwesthomes4pets.com.

IDENTIFICATION DES PIÈCES

A- Cage pour animal «Plier et transporter»

B- Base en plastique

C-Réalisation poignées en plastique

CONSIGNES D'ASSEMBLAGE

1. Retirez la Cage pour animal du carton, en plaçant la Base en plastique (B) en-dessous. Ouvrez le Verrou situé sur le côté.

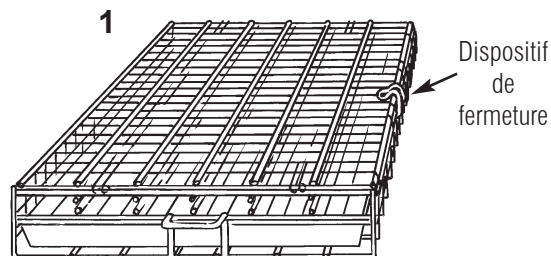

2. Saisissez un des fils métalliques du panneau supérieur et tournez-le comme une page d'un livre. Prenez ensuite la Cage d'animal avec les deux mains et tirez-la vers le haut. Elle formera le dessus et les côtés.

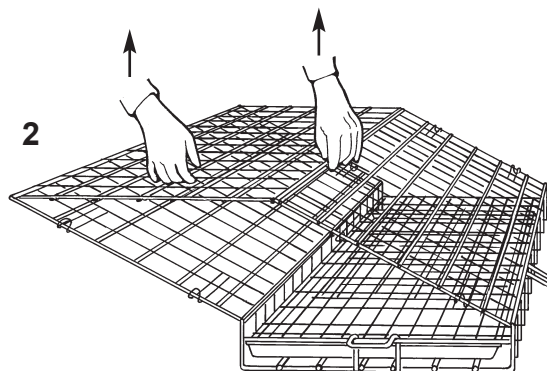

3. Saisissez un des fils métalliques du panneau supérieur et tournez-le comme une page d'un livre. Prenez ensuite la Cage d'animal avec les deux mains et tirez-la vers le haut. Elle formera le dessus et les côtés.

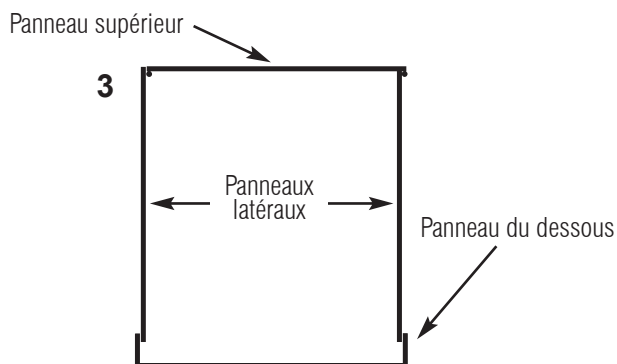

4. Introduisez la main à l'intérieur de la Cage, poussez le Panneau de porte vers l'avant jusqu'à ce qu'il s'emboîte dans les crans aux extrémités des Panneaux latéraux.

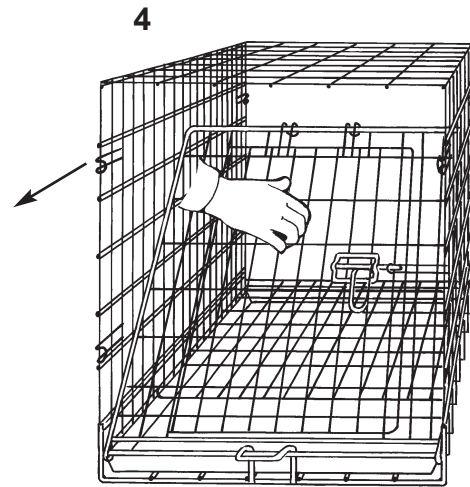

5. Pour attacher fermement le Panneau de porte au Panneau supérieur, tirez doucement le Panneau de porte en avant, en poussant le Panneau supérieur vers le bas. Ensuite, positionnez les crochets au-dessus du fil métallique de l'extrémité sur le haut.

6. Répétez l'étape 5 pour le panneau d'extrémité.

7. Attachez fermement la Base de plastique à l'intérieur de la Cage avec le Cran d'arrêt de la Base, attaché au fil métallique à l'avant du Panneau inférieur de la cage.

Pour démonter, faites l'opération dans l'ordre inverse.

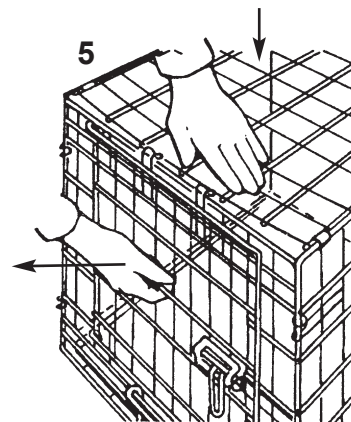
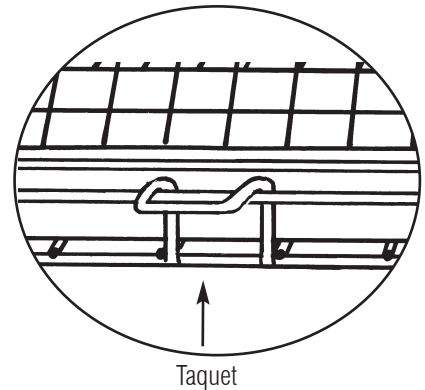

REMARQUE : afin de protéger le fini de la cage et du plateau inférieur, utilisez seulement des produits de nettoyage doux et non abrasifs et de l'eau. Le fini peut être endommagé par des matières abrasives ou à gros grain.

NE PAS exposer le bac en plastique à la lumière directe du soleil pendant de longues périodes de temps car cela peut le déformer ou l'endommager.

Pour réduire le bruit, placez un morceau de tapis ou découpez un morceau de carton de l'emballage et placez-le dans la cage, sous le bac.

Les poignées en plastique servent à transporter la cage quand elle est pliée; elles ne sont pas faites pour transporter la cage quand elle est complètement assemblée. Quand vous attachez les poignées en plastique, placez-les sur le même fil de fer que celui du verrou de fermeture. Pour enlever les poignées de la cage, poussez-les fermement vers le bas jusqu'à ce qu'elles soient complètement délogées. Ne les tordez pas.

LIGNE D'ASSISTANCE SANS FRAIS : pour toutes questions ou problèmes concernant l'assemblage de la cage, veuillez appeler notre LIGNE D'ASSISTANCE au 1-800-428-8560, de 9 h 00 à 16 h 00 (HNE), du lundi au vendredi.

GARANTIE LIMITÉE DU FABRICANT

1. La compagnie MidWest Homes For Pets ("MIDWEST"), garantit pour une période d'un (1) an à compter de la date de l'achat initial, que si cette cage pour animal se révèle défectueuse en raison de main-d'oeuvre et/ou de matériaux inappropriés, la compagnie MidWest, à son gré, réparera ou remplacera les pièces défectueuses sans frais de pièces et d'expédition. Les pièces de rechange sont garanties pour le restant de la période originale de la garantie.
2. **CETTE GARANTIE NE COUVRE PAS** les défauts au treillis provoqués par un animal, une manipulation matérielle abusive ou un usage inapproprié de la cage, ni les dommages provoqués par l'acheteur d'origine ou par une tierce partie, ni les défauts survenus ou constatés plus d'un (1) an après la date de l'achat original au détail.
3. **POUR OBTENIR DU SERVICE AUX TERMES DE LA GARANTIE:**
 - A. Pour signaler une déficience alléguée ou pour obtenir des pièces manquantes, l'acheteur doit téléphoner à un représentant du service à la clientèle à la LIGNE D'ASSISTANCE de MIDWEST au 800-428-8560.
 - B. Le représentant du service à la clientèle déterminera si la déficience est couverte par cette garantie; si c'est le cas, il donnera son autorisation et indiquera à l'acheteur comment remédier à la situation.
 - C. MidWest peut exiger de l'acheteur qu'il présente son reçu de caisse ou une autre preuve d'achat avant d'autoriser le retour de la cage ou son remplacement. Tout retour ou remplacement doit être dûment autorisé. Si l'autorisation est accordée pour un retour ou pour un remplacement, MidWest pourra demander à l'acheteur de lui renvoyer l'article ou permettre à MidWest de le ramasser.
4. **TOUTE GARANTIE EXPRESSE NON PRÉVUE DANS LE PRÉSENT DOCUMENT ET TOUT RECOURS POUR RUPTURE DE CONTRAT QUI, SAUF POUR CE QUI CONCERNE CETTE DISPOSITION, POURRAIT SURVENIR IMPLICITEMENT OU PAR L'APPLICATION D'UNE LOI, SONT PAR LES PRÉSENTES EXCLUS ET REJETÉS. LES GARANTIES IMPLICITES DE QUALITÉ MARCHANDE OU D'APTITUDE À UN USAGE DÉTERMINÉ SONT EXPRESSÉMENT LIMITÉES À UN TERME D'UN (1) AN. ÉTANT DONNÉ QUE CERTAINS ÉTATS N'AUTORISENT PAS DE LIMITATION À LA DURÉE D'UNE GARANTIE IMPLICITE, LES LIMITES PRÉCITÉES PEUVENT NE PAS S'APPLIQUER À VOUS.**
5. **QUELLES QUE SOIENT LES CIRCONSTANCES, MIDWEST NE SERA PAS RESPONSABLE ENVERS L'ACHETEUR OU UNE AUTRE PERSONNE DE DOMMAGES SPÉCIAUX, FORTUITS OU INDIRECTS, QUE CES DOMMAGES SURVIENNENT À LA SUITE D'UNE RUPTURE DE GARANTIE, D'UNE RUPTURE DE CONTRAT OU AUTREMENT. ÉTANT DONNÉ QUE CERTAINS ÉTATS N'AUTORISENT PAS D'EXCLUSION OU DE LIMITATION POUR CE QUI CONCERNE LES DOMMAGES FORTUITS OU INDIRECTS, LES LIMITATIONS ET LES EXCLUSIONS PRÉCITÉES PEUVENT NE PAS S'APPLIQUER À VOUS.**
6. Cette garantie vous donne des droits légaux spécifiques; vous pourriez également avoir d'autres droits.

800-428-8560
midwesthomes4pets.com
P.O. Box 1031
Muncie, Indiana 47308



Instrucciones de ensamblaje para **Modelos SL36SUV & SL42SUV**

INFORMACIÓN IMPORTANTE

Para prevenir enredos, retire el collar, las identificaciones y las correas antes de colocar a la mascota en la jaula.

Desembalar y retirar todas las partes de la caja. Conservar la caja y el material de embalaje hasta que el producto esté armado. En caso de devolución o sustitución, la falta de devolución del producto en condiciones similares a las de la entrega, podría representar un reembolso limitado. Conserve por favor el recibo de venta en calidad de comprobante de compra a los efectos de la garantía. Asegúrese de que estén todas las partes. Si falta alguna pieza, o en caso de inconvenientes o dudas con respecto al armado de su jaula, contáctese de inmediato con nuestra LINEA gratuita de SERVICIO DE AYUDA al 1-800-428-8560. (Lunes a viernes de 9 a 16 hs EST) o envíenos un correo electrónico a info@midwesthomes4pets.com

IDENTIFICACIÓN DE LAS PARTES

A- Jaula plegable y transportable

B- Bandeja plástica

C- Realización de asas de plástico

INSTRUCCIONES PARA EL ARMADO

1. Saque la jaula Pet Home plegada del cartón de embalaje de tal modo que la bandeja de plástico se encuentre en la parte inferior. Abra la ceradura ubicada al costado.
2. Tome cualquier alambre del panel superior y gírelo como la página de un libro. Luego, tome la jaula Pet Home con ambas manos y tírela hacia arriba. Esto formará la parte superior y los costados.
3. Verifique que la parte inferior de los dos paneles laterales se encuentren dentro del panel inferior (ver ilustración), y que una orilla del panel superior se encuentre "adentro" del panel lateral y "afuera" del otro panel lateral.

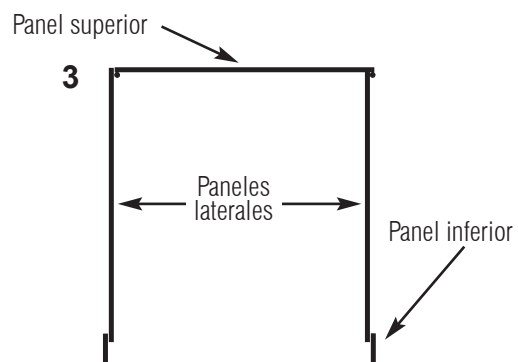
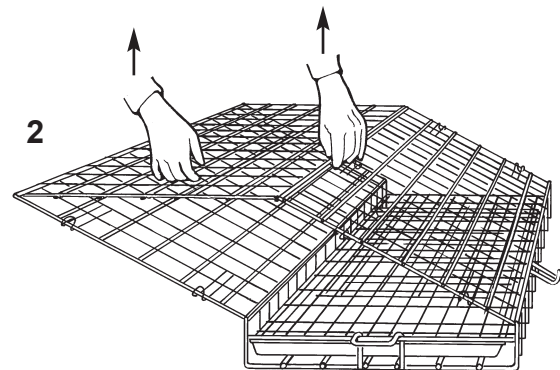
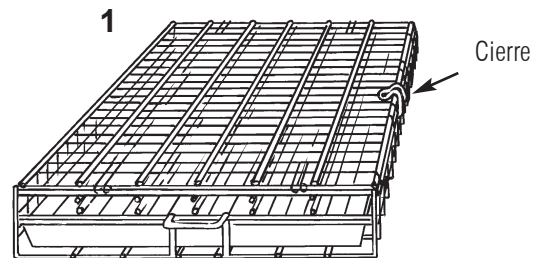

4. Introduzca la mano en la jaula y tire la puerta de la jaula hacia adelante hasta que se ajuste con los ganchos de los extremos de los paneles laterales.

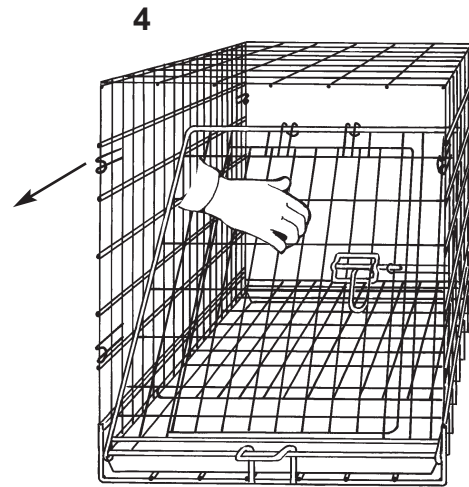

5. Para fijar la puerta al panel superior, tire suavemente hacia adelante la puerta mientras presiona hacia abajo el panel superior. Luego, fije los ganchos en el último alambre de la parte superior.

6. Repita el paso número 5 con el panel posterior.

7. Fije la bandeja de plástico dentro de la jaula con la fijación de bandeja fijada al alambre frontal del panel inferior de la jaula.

Para desarmar, proceda al revés.

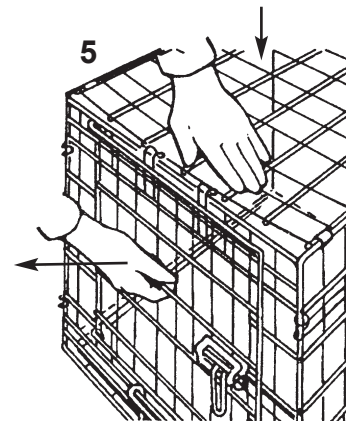
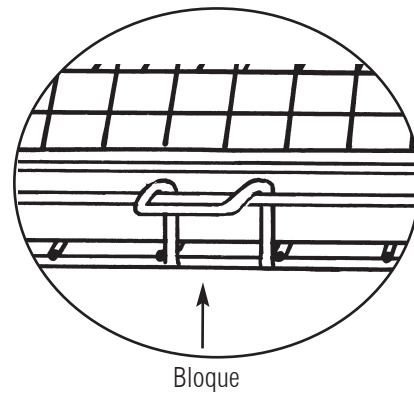

NOTA: Para proteger el acabado de la jaulita de su mascota y la bandeja inferior, use sólo limpiadores suaves, no-abrasivos y agua. El refregado fuerte o los materiales abrasivos podrían dañar el acabado.

NO exponga la bandeja plástica a la luz directa del sol por períodos prolongados de tiempo ya que esto podría generar que la bandeja se deformara o deteriorara.

Para ayudar a evitar el ruido, coloque un trozo de alfombra o corte un trozo del cartón de la jaula y colóquelo dentro de la misma debajo de la bandeja.

Las asas plásticas se proveen para transportar la jaulita cuando está en la posición plegada y no están pensadas para ser utilizadas cuando la jaulita está totalmente armada. Al montar las asas plásticas, colóquelas en el mismo alambre que el pestillo de la cerradura de la jaulita. Para retirar las asas de la canasta, empuje firmemente hacia abajo hasta que se desenganchen y no las retuerza.

LÍNEA DE SERVICIO DE AYUDA GRATUITA: En caso de inconvenientes o dudas con el armado de su Starter Series, comuníquese con nuestra LÍNEA DE SERVICIO DE AYUDA al: 1-800-428-8560 de lunes a viernes, de 9:00 a 16:00 hs (EST).

GARANTÍA LIMITADA DEL FABRICANTE

1. MidWest Homes For Pets ("MidWest") garantiza al comprador de esta jaula por un (1) año, a partir de la fecha de la compra original, si ésta resultase defectuosa por razones de manufactura incorrecta o material defectuoso. MidWest reparará o reemplazará, a su propia opción, cualquier parte defectuosa de la jaula, sin cargo por el material o flete. Las partes de repuesto están garantizadas por el plazo restante de la garantía original.
2. **ESTA GARANTÍA NO CUBRE** defectos en la jaula de alambrado causados por cualquier animal, cualquier abuso físico o uso indebido de la jaula, cualquier daño causado por el comprador original o cualquier otra parte, o cualquier defecto producido o descubierto más de un (1) año después de la fecha de la compra original al detalle.
3. **PASOS PARA OBTENER SERVICIO DE GARANTÍA:**
 - A. El comprador debe llamar a MidWest HELPLINE, 800-428-8560, para reportar el supuesto defecto al representante del servicio al consumidor, u obtener las partes faltantes.
 - B. El representante del servicio al consumidor determinará si el defecto se encuentra cubierto por esta garantía, y si lo está, autorizará e instruirá al comprador respecto a cómo corregir el defecto.
 - C. MidWest puede solicitar al comprador que presente el recibo de venta u otra prueba de la adquisición antes de autorizar cualquiera devolución o reemplazo. No se permiten devoluciones o reemplazos sin la autorización correspondiente. Si se autoriza una devolución o reemplazo, se le podrá solicitar que devuelva la mercadería a MidWest o que prepare la mercadería para que pueda ser retirada por MidWest.
4. **SE EXCLUYE Y RENUNCIA A CUALQUIER GARANTÍA EXPRESA NO INCLUIDA EN ESTE DOCUMENTO DE GARANTÍA, Y CUALQUIER RECURSO POR INCUMPLIMIENTO DE CONTRATO QUE, EXCEPTO POR ESTA DISPOSICIÓN, PUEDA SURGIR POR IMPLICANCIA U OPERACION DE LA LEY. LAS GARANTÍAS IMPLÍCITAS DE COMERCIABILIDAD Y DE IDONEIDAD PARA CUALQUIER PROPOSITO SE LIMITAN EXPRESAMENTE AL PLAZO DE UN (1) AÑO.**
5. **MIDWEST NO SERA RESPONSIBLE, BAJO NINGUNA CIRCUNSTANCIA, AL COMPRADOR O CUALQUIER OTRA PERSONA, POR CUALQUIER DAÑO ESPECIAL, INCIDENTAL O INDIRECTO CAUSADO POR INCUMPLIMIENTO DE GARANTÍA, INCUMPLIMIENTO DE CONTRATO U OTRO. ALGUNOS ESTADOS NO PERMITEN LA EXCLUSIÓN O LIMITACIÓN DE DAÑOS INCIDENTALES O INDIRECTOS, POR LO TANTO LAS LIMITACIONES O EXCLUSIONES MENCIONADAS MAS ARRIBA PUEDEN SER INVALIDAS PARA USTED.**
6. Esta garantía le otorga derechos legales específicos, y también puede usted tener otros derechos que varían de un estado a otro.

800-428-8560

midwesthomes4pets.com

P.O. Box 1031

Muncie, Indiana 47308

